

冷凍車 (2系統2エバ式)



大型冷凍車70台保有

サブエンジン+メインエンジン 2エバ冷凍機を搭載

2基の冷凍機を搭載し、前・後の両方よりムラ無くパワフルに冷却します。
1室仕様では庫内をより早く冷却する事が出来ると共に、脱着式間仕切りを装着すれば2室で異なる温度帯商品を混載することが出来ます。



この冷凍車のデザインは
学生さんが考えたデザインを
採用させていただきました
デザインコンテスト優勝者
尾上駿平さん
(大阪デザイナー専門学校)



脱着式間仕切り



サーモキング社製
UT-1200SR
(サブエンジン式)

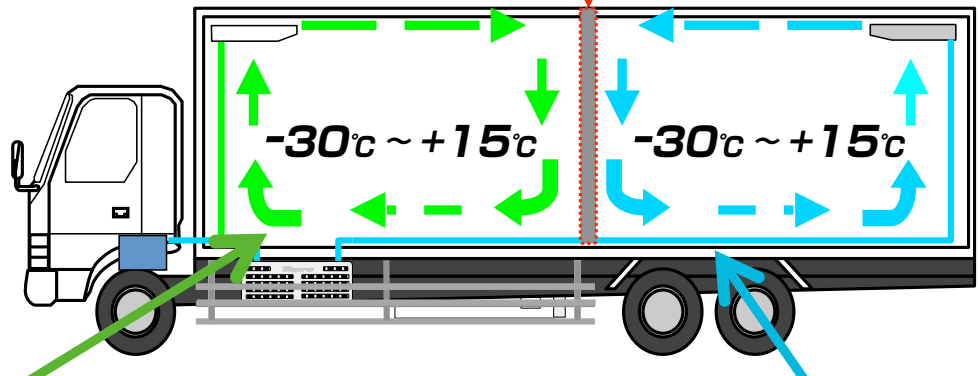

【サブエンジン式】

冷凍機専用エンジンを搭載。エンジン停止時も庫内冷却が可能
一定回転で安定した能力を得る事ができ、高品質を保ちます。

【メインエンジン式】

サブエンジン故障時も、車両エンジン動力を使用し、庫内冷却が可能
低騒音で騒音対策も万全。業界トップクラスの能力でトラブル時も安心。

1.1m×1.1mのカーゴテナーが18本搭載可能です

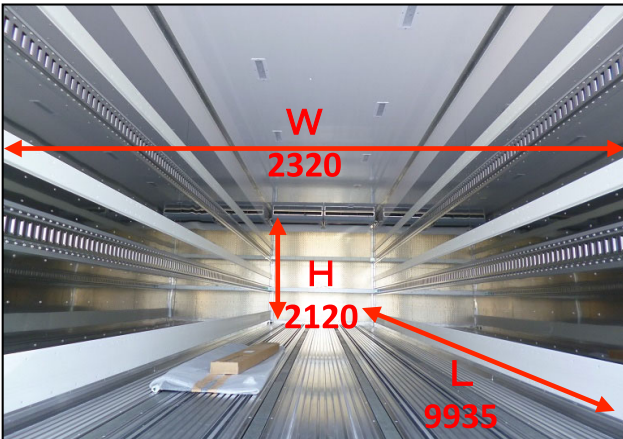

【庫内有効寸法】

有効長：(L) 9935mm (フロントビーム使用時：9770mm)
有効幅：(W) 2320mm
有効高：(H) 2348mm (フロントエバポレーター下有効高：2120mm)

【断熱材】

ベース：100mm サイド：75mm 前壁・リア：100mm

【積み込みシミュレーション】

< カーゴテナーの場合 >

- ① L 800mm * W 600mm * H 1700mm = 計 36 台
- ② L 1270mm * W 770mm * H 2000mm = 計 21 台
- ③ L 1120mm * W 1100mm * H 2100mm = 計 16 台



< パレットの場合 >

- ① L 1100mm * W 1100mm * H — mm = 計 18 枚

【床材】

- アルミ製中空型材40H
- ジョロダール4列(溝埋め材付)
<パレット積載対応>
- 脱着式渡し板
<カーゴテナー積載対応>

【庫内仕様】

- ラッシングレール：2段
- パレット・カーゴガイド：3段
- カーゴテナー干渉防止ステンレス貼り
- 庫内エアサス上下スイッチ
- リアドア脱着式保冷カーテン

